

**NEU!** 25 JAHRE LINEARE  
LEISTUNGSGARANTIE UND AUF  
5 JAHRE ERWEITERTE  
PRODUKTGEWÄHRLEISTUNG\*

Länge	1675 mm
Breite	1001 mm
Höhe	31 mm <sup>1)</sup>
Rahmung	Aluminium
Gewicht	21,2 kg



# Sunmodule<sup>+</sup>

## SW 245/250 mono black

### Anspruchsvolles Design

Die homogene schwarze Oberfläche und die schwarzen Modulrahmen erzeugen eine optische Eleganz, die gehobene Ansprüche an Design und Architektur erfüllt.

### Deutsche Qualitätsstandards

Vollautomatisierte Fertigungsanlagen und eine lückenlose Prozess und Materialüberwachung sichern die Qualität, die der Konzern weltweit in seinen Standorten zum Maßstab macht.

### Ausgezeichnete Produkte

Die Module von SolarWorld wurden von ÖKO-TEST mit der Note „sehr gut“ bewertet.

### SolarWorld Plus Sortierung

Die Plus Sortierung garantiert höchste Anlageneffizienz. Es werden nur Module ausgeliefert, die nach Leistungstests die ausgewiesene Nennleistung oder mehr erreichen.

### 25 Jahre lineare Leistungsgarantie\*

Über 25 Jahre garantiert SolarWorld eine maximale Leistungsdegression von 0,7% p.a. – ein deutlicher Mehrwert gegenüber branchenüblichen, zweistufigen Garantien. Hinzu kommt eine auf 5 Jahre erweiterte Produktgewährleistung.

\*gemäß des beim Kauf gültigen SolarWorld Service-Zertifikats  
[www.solarworld.com/service-certificate](http://www.solarworld.com/service-certificate)



# Sunmodule<sup>+</sup>

## SW 245/250 mono black

### VERHALTEN BEI STANDARDTESTBEDINGUNGEN (STC)\*

		SW 245	SW 250
Maximalleistung	$P_{max}$	245 Wp	250 Wp
Leerlaufspannung	$U_{oc}$	37,7 V	37,8 V
Spannung bei Maximalleistung	$U_{mpp}$	30,8 V	31,1 V
Kurzschlussstrom	$I_{sc}$	8,25 A	8,28 A
Strom bei Maximalleistung	$I_{mpp}$	7,96 A	8,05 A

\*STC: 1000W/m<sup>2</sup>, 25°C, AM 1.5

### VERHALTEN BEI 800 W/m<sup>2</sup>, NOCT, AM 1.5

		SW 245	SW 250
Maximalleistung	$P_{max}$	179,1 Wp	183,3 Wp
Leerlaufspannung	$U_{oc}$	34,4 V	34,6 V
Spannung bei Maximalleistung	$U_{mpp}$	28,1 V	28,5 V
Kurzschlussstrom	$I_{sc}$	6,65 A	6,68 A
Strom bei Maximalleistung	$I_{mpp}$	6,37 A	6,44 A

Geringe Wirkungsgradreduktion im Teillastverhalten bei 25°C: bei 200W/m<sup>2</sup> werden 95% (+/- 3%) des STC Wirkungsgrades (1000W/m<sup>2</sup>) erreicht.

### VERWENDETE MATERIALIEN

Zellen pro Modul	60
Zelltyp	Monokristallin
Zellabmessungen	156 mm x 156 mm
Vorderseite	gehärtetes Glas (EN 12150)

### KENNGRÖSSEN ZUR OPTIMALEN SYSTEMEINBINDUNG

Max. Systemspannung SK II	1000 V
Rückstrombelastbarkeit	16 A
Erhöhte Schneelast nach IEC 61215	5,4 kN/m <sup>2</sup>
Anzahl Bypassdioden	3

### THERMISCHE KENNGRÖSSEN

NOCT	47 °C
TK $I_{sc}$	0,042 %/K
TK $U_{oc}$	-0,33 %/K
TK $P_{mpp}$	-0,45 %/K

### WEITERE ANGABEN

Messtoleranz	+/- 3 %
Anschlussdose	IP65
Stecker	MC4
SolarWorld Plus-Sortierung <sup>2)</sup>	$P_{Flash} \geq P_{max}$

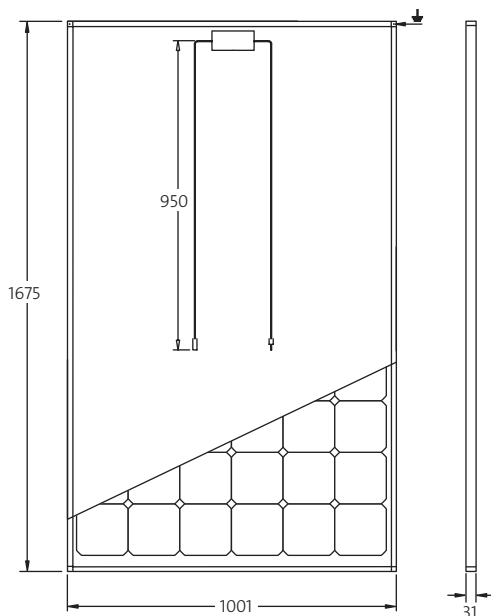

- Qualified, IEC 61215
- Safety tested, IEC 61730
- Periodic Inspection



- 1) Vorübergehend können auch Module mit einer Rahmenhöhe von 34 mm ausgeliefert werden. Bitte informieren Sie sich bei Ihrem Fachhändler.
- 2) Die von SolarWorld ermittelte Leistung ( $P_{Flash}$ ) liegt immer über der Nominalleistung ( $P_{max}$ ) des Moduls.
- 3) Marktabhängig.  
Die SolarWorld AG behält sich Spezifikationsänderungen vor. Dieses Datenblatt entspricht den Vorgaben der EN 50380. Dieses Datenblatt ist auch als englische Fassung erhältlich.